

令和6年度 島根県高等学校総合体育大会 バスケットボール競技会

組 み 合 せ 表

< 男子 >

< 女子 >

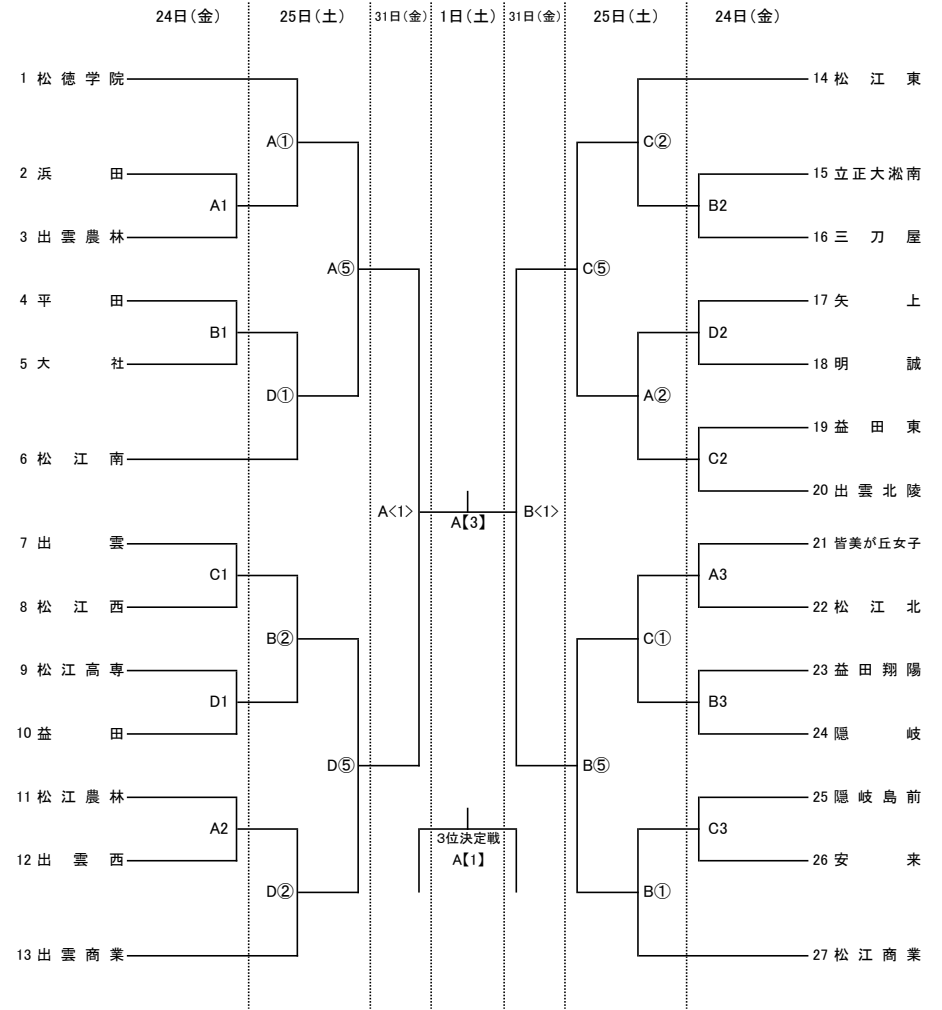
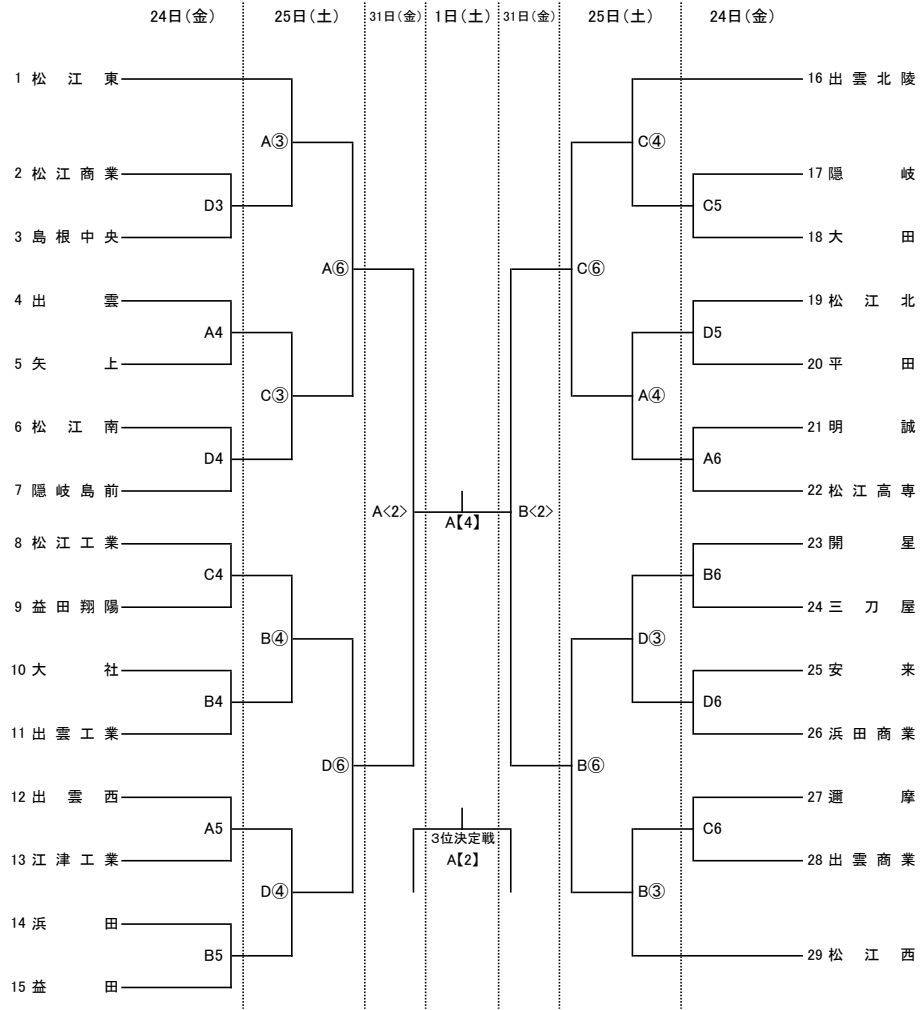

- ・期 日 前期：5月24日(金)、25日(土)○印
後期：5月31日(金)◇印、6月1日(土):【】印
- ・会 場 前期・後期：A・B・C・Dコート=カミアリーナ(出雲市)
- ・試合時刻 24日(金)・・・1. 9:00～ 2. 10:30～ 3. 12:00～ 4. 13:30～ 5. 15:00～ 6. 16:30～
25日(土)・・・① 9:00～ ② 10:30～ ③ 12:00～ ④ 13:30～ ⑤ 15:00～ ⑥ 16:30～
31日(金)・・・<1> 11:00～ <2> 13:00～ (※第1試合と第2試合は、試合終了30分は空ける)
1日(土)・・・【1】9:30～ 【2】11:15～ 【3】(女子決勝)13:00～ 【4】(男子決勝)14:45～
- ・ヘ ン チ 組み合わせ上位番号チームがオフィシャルに向かって右側。
- ・ユニフォーム 組み合わせ上位番号チームが淡色。2回戦以後は話し合っても可。

- ・オフィシャル 24日(金)・・・A1:出雲工業男子 B1:益田翔陽女子 C1:大社男子 D1:出雲男子
2試合目以降は前試合の勝者。
25日(土)・・・第1試合は、第3試合のチーム(※2チームとも)が行う。
※組み合わせ上位番号チームがTO、組み合わせ下位番号チームがフロアキーパー。
第2、第3、第4は前試合の勝者。第5、第6試合は前試合の敗者、または出雲地区高校。
31日(金)・・・出雲地区高校
1日(土)・・・出雲地区高校
- ・メンバー表 大会中、日ごとに自チーム1試合目1時間前に定められた書式で提出。
試合ごとに選手変更・交代があるチームは、毎試合前提出。
- ・ハーフタイム 前期:24日(金)、25日(土)は8分間、後期:31日(金)、1日(土)は10分間とする。